

## Analogy Test

The dictionary meaning of the word 'Analogy' is 'resemblance in certain ways'. In this type of questions the candidate are to discover likeness between the first two words, group of alphabets, figures or numbers. Bearing this resemblance in mind you are to pick one word or group of alphabets or figures which bears the same resemblance with the third word, group of alphabets or figures.

Word Analogies-

Hot : Cold :: Agitated : ?

The analogy between the first and second word is that the second is the antonym of the first. Bearing this relation in mind, calm bears the same relation with agitated.

There could be different type of relationship:-

- Synonym Relationship e.g. Thin: Slim :: Stout : Strong
- Antonym Relationship e.g. Thin: Portly :: Slim : Stout
- Degree of Difference e.g. Frequently : Always :: Seldom : Never
- Cause and effect e.g. shoot : Kill :: Insult : Humiliate
- whole & part e.g. Fender : Tire :: Elevator : Aileron
- Function composition action e.g. Axe: Wood :: Scissor : Fabric
- Sequential e.g. Eight: Nine ::  $2^3 : 3^2$

Number Analogy:-

1) 4 : 27 :: 9 : ?

a) 12            b) 64

c) 32            d) 16

Explanation :-  $2^3 : 3^3 :: 3^2 : ?$

So the answer should be  $4^3 = 64$

So correct answer is (b).

2) 3 : 26 :: ? : 124

a) 15            b) 13

c) 17            d) 24

Explanation :-  $2^2 - 1 : 3^3 - 1 :: ? : 5^3 - 1$

So the answer should be  $4^2 - 1 = 16 - 1 = 15$

So the correct answer is 15

Similarly analogy in alphabets is seen.

Analogy:-

Select the related word / letters/ numbers from the given alternative.

दिए गए विकल्पों में से सम्बन्धित शब्द/ अक्षर/संख्या को चुनिए।

Q.1:- Laughter : Smile :: Hot : ?

- a) Cold b) Summer c) Warm d) Temperature

1) हसना : मुस्कराहट :: गर्म : ?

- (क) ठंडा (ख) गर्मी (ग) गुनगुना (घ) तापमान

Q.2: Planet : Sun :: Moon : ?

- a) Satellite b) Universe c) Mars d) Earth

2) ग्रह : सूर्य :: चंद्रमा : ?

- (क) उपग्रह (ख) ब्रह्मांड (ग) मंगल (घ) पृथ्वी

Q.3 : Axe : Wood :: Scissors : ?

- a) Knife b) Blade c) Fabric d) Nail.

3) कुल्हाड़ी : लकड़ी :: कैंची : ?

- (क) चाकू (ख) ब्लेड (ग) कपड़ा (घ) कील

Q.4: Eight : Nine ::  $2^3$  : ?

- a) 9 b)  $3^2$  c)  $2^2$  d) 8

Q.5 : The Taj : Agra :: Lions : ?

- a) Animals b) Zoo c) Tiger d) lioness

5) ताजमहल : आगरा :: शेर : ?

- (क) जानवर (ख) चिड़ियाघर (ग) बाघ (घ) शेरनी

Q.6 : DBL : AKK :: ? : JMN

- a) MDO b) GDO c) MKE d) GKE

Q.7: ABC : F :: CB : ?

- a) E b) F c) G d) H

Q.8:  $8 : 27 :: 125 : ?$

- a) 625      b) 380      c) 375      d) 343

Q.9 :  $234 : 24 :: 12345 : ?$

- a) 123456      b)120      c) 123645      d) 1245

Q.10:  $O : Q :: E : ?$

- a) F      b) G      c) H      d) I

**Analogy**

**Answer Key:**

Q. No	Answer
1.	C
2.	D
3.	C
4.	B
5.	A
6.	A
7.	C
8.	D
9.	B
10.	B

## ANALOGY (NON-VERBAL)

Analogy is the process of reasoning between two parallel cases. It related to agreement or correspondence in certain respects between two things. It is a process whereby the underlying relationship that exists between two figures, designs or patterns is determined. Under common to the two figures or designs. this common feature is a model or base. The question seeks solution or the basis of this model or base.

Each of the following questions consists of two sets of figures. Figures A, B, C and D constitute the Problem Set while figures 1, 2, 3, 4 and 5 constitute the Answer Set. There is a definite relationship between figures A and B. Establish a similar relationship between figures C and D by selecting a suitable figure from the Answer Set that would replace the question mark (?) in fig. (D).

Q1) Select a suitable figure from the Answer Figures that would replace the question mark (?).

Problem Figures: Answer Figures:



(A) (B) (C) (D) (1) (2) (3) (4) (5)

[A.1](#)

[C.3](#)

[E.5](#)

ANS) C

[B.2](#)

[D.4](#)

Q2) Select a suitable figure from the Answer Figures that would replace the question mark (?).

Problem Figures:



(A)(B) (C) (D) (1) (2) (3) (4) (5)

[A.1](#)

[C.3](#)

[E.5](#)

ANS)A

Answer Figures:



[B.2](#)

[D.4](#)

Q3) Select a suitable figure from the Answer Figures that would replace the question mark (?).

Problem Figures:

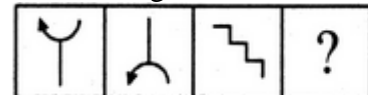

(A) (B)(C) (D) (1) (2) (3) (4) (5)

[A.1](#)

[C.3](#)

[E.5](#)

ANS)A

Answer Figures:

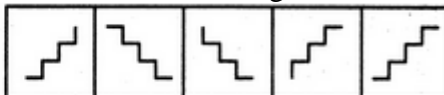

[B.2](#)

[D.4](#)

Q4) Problem Figures/ प्रश्न आकृति

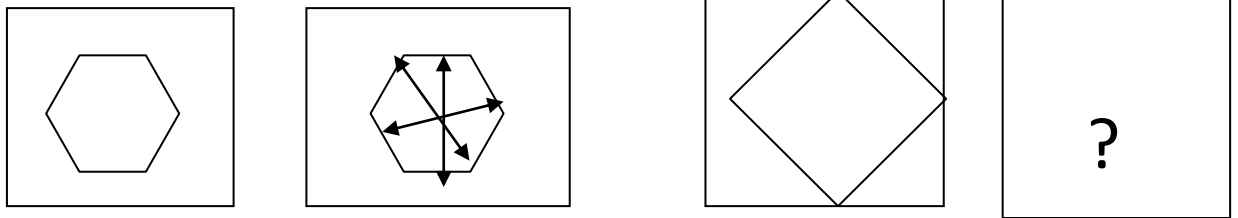

Answer Figures/ उत्तर आकृति

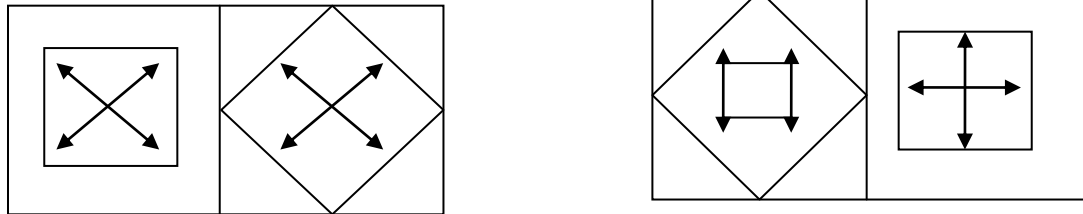

A

B

C

D

Q5) Problem Figures/ प्रश्न आकृति

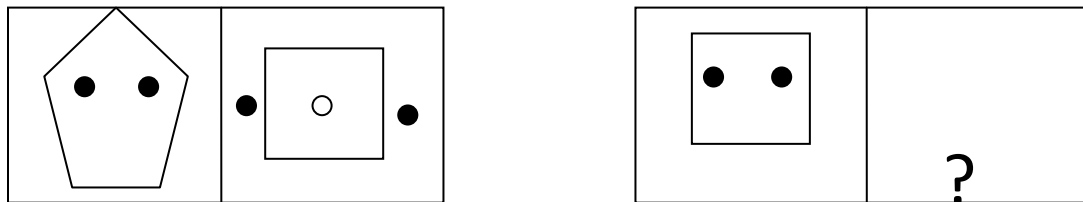

Answer Figures/ उत्तर आकृति

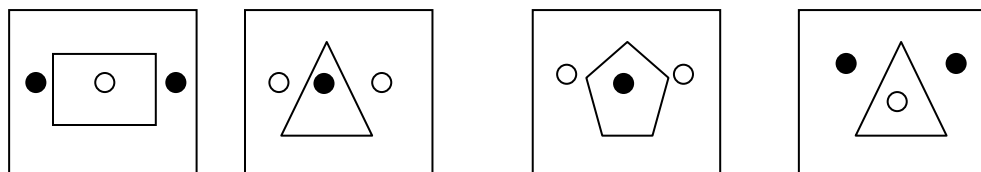

A

B

C

D

Ans4) B

Ans5) D

Choose the correct alternative from the given ones that will complete the series:-

1) दिए गए विकल्पों में से सही विकल्प चुन कर श्रेणी को पूरा करें-

Q.1 : 2, 5, 9, 19, 37, \_\_\_\_

a) 73    b) 74    c) 75    d) 76

Q.2    3, 4, 12, 16, 48, \_\_\_\_

a) 56    b) 64    c) 80    d) 172

Q.3:    4, 9, \_\_, 49, 121

a) 16    b) 25    c) 36    d) 18

Q.4:    8, \_\_\_\_, 125, 343, 12321

a) 12    b) 27    c) 64    d) 16

Q.5:    ZXY, OMN, TRS, \_\_\_\_\_

a) KIJ    b) BAC    c) WVU    d) DEF

Q.6:    ABD, CDF, \_\_\_\_\_, GHI

a) EFG    b) CDE    c) EFH    d) DEG

Q.7:    \_\_\_\_\_, 1/24, 1/36, 1/54, 1/81

a)  $1/32$  b)  $1/9$  c)  $1/16$  d)  $1/18$

Q.8: 2, 7, 22, 67, \_\_\_\_, 607

a) 202 b) 203 c) 204 d) 205

Q.9.

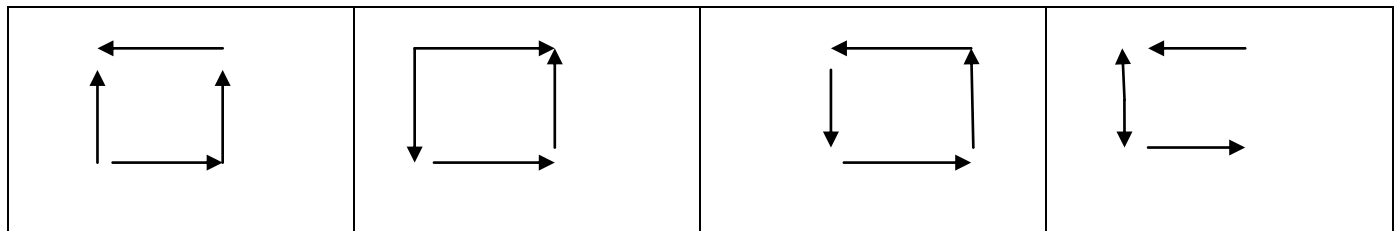
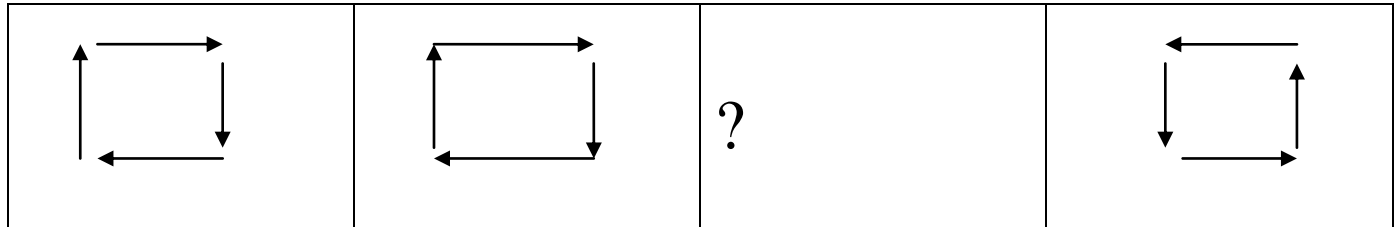

(a)

(b)

(c)

(d)

**Answer Key:**

Q. No	Answer
1.	C
2.	B
3.	B
4.	B
5.	A
6.	C
7.	C
8.	A
9.	C

## SYMBOL REPRESENTATION

This section deals with questions on simple mathematical operations namely  $\div$ ,  $\times$ ,  $+$  &  $-$  along with others namely  $<$ ,  $=$ ,  $>$ ,  $\neq$  etc. These operations are coded using artificial symbols. The candidate has to make substitution of real signs and then by using DMAS formula, solve the question.

Example 1.

If  $+$  means  $\div$ ,  $-$  means  $\times$ ,  $\div$  means  $+$  and  $\times$  means  $-$ , then the value of  $36 \times 12 + 4 \div 6 + 2^{-3}$

When simplified is :-

- a) 2      b) 18      c) 42      d)  $19/2$

Solution –

Using proper signs:-

$$36 - 12 \div 4 + 6 \div 2 \times 3$$

$$= 36 - 3 + 3 \times 3$$

$$= 36 - 3 + 9$$

$$= 42$$

So the correct answer is (c)

Example 2.

If P denotes  $\div$ , Q denotes  $\times$ , R denotes  $+$ , S denotes  $-$ , then the value of

$18Q19P4R5S6$ , will be ---

- a) 36      b) 53      c) 59      d) 65

Solution:-

Using correct symbols, we have :-



$$\begin{aligned}
 \text{Given expression} &= 18 \times 2 \div 4 + 5 - 6 \\
 &= 18 \times 3 + 5 - 6 \\
 &= 54 + 5 - 6 \\
 &= 53
 \end{aligned}$$

So the answer is (b)

### **SYMBOL RELATIONSHIP**

Q: select the correct combination of mathematical signs to replace \* sign to balance the given equation.

दी गई समीकरण को संतुलित करने तथा ' ' चिन्हों को प्रतिस्थापित करने के लिए गणितीय चिन्हों का सही क्रम समूह चुनिए।

Q.1:  $24 * 3 * 2 * 12 * 3$

- a)  $x \div = x$     b)  $x = x \div$     c)  $x = + x$     d)  $+ x = x$

Q.2:  $6 * 1 * 6 * 4 * 2 * 6$

- a)  $\div x = + x$     b)  $x \div = + x$     c)  $x \div = x +$     d)  $x \div x = +$

Q.3:  $18 * 3 * 1 * 26 * 28$

- a)  $\div x = +$     b)  $\div + + =$     c)  $x \div = -$     d)  $x \div = +$

Q.4:  $11 * 11 * 11 * 12321$

- a)  $xx = x$     b)  $xxx =$     c)  $x = xx$     d)  $xx \div =$

Q.5:  $23*3*7*16*3$

- a)  $x+-=$       b)  $+x=-$       c)  $+-=+$       d)  $+÷=+$

In questions below, equations have become wrong due to wrong orders of signs. Choose the correct order of signs from the alternative given.

नीचे दिए गए प्रश्नों में समीकरण का हल सही नहीं है, नीचे दिए विकल्पों में से सही चिन्हों के समूह को ढूँढें।

Q.6:  $9=3x7-20$

- a)  $x=-$       b)  $÷x=c) =+-$       d)  $x=-$

Q.7:  $56x6÷3=29-2$

- a)  $+x=x$       b)  $+÷=x$       c)  $x+÷=$       d)  $=x+÷$

Q.8:  $8-2x7=11$

- a)  $=x-$       b)  $=+-$       c)  $÷+=d) =-x$

Q.9:  $24÷2+3-6=30$

- a)  $÷+=-$       b)  $x÷=-$       c)  $++=-$       d)  $÷x=+$

Q.10:  $5x6÷3-12=13-6$

- a)  $+÷ +=+$       b)  $x÷+-=$       c)  $x+÷=-$       d)  $++=-$

If + means -, - means x, x means ÷ and ÷ means +, then----

यदि '+' , '-' है , '-' , 'x' है , 'x' , '÷' है और '÷' , '+' है तब

Q.11:  $15x5÷10+5-3=?$

- a) 9.5      b) 0      c) -2      d) 24

Q.12  $15 \times 3 \div 10 + 5 - 3 = ?$

- a) 10      b) 0      c) 20      d) 6

Q.13:  $30 \div 6 + 2 - 1 = ?$

- a) 34      b) 35      c) 36      d) 37

Q.14:  $36 \times 2 + 8 \div 8 = ?$

- a) 16      b) 17      c) 18      d) 19

Q.15 : If  $\Delta$  denotes =, + denotes  $>$ , - denotes  $>$ ,  $\square$  denotes  $\neq$ , x denotes  $>$  and  $\div$

denotes  $<$  then  $a + b - c$  denotes :-

अगर ' $\Delta$ ' '=' को दर्शाता है, '+', ' $>$ ' को और '-', ' $<$ ' को, ' $\square$ ' ' $\neq$ ', 'x' ' $>$ ' को और ' $\div$ ' ' $<$ ' को दर्शाता है तब  $a + b - c$  निम्न में से किसे दर्शाता है

- a)  $b \Delta c \square a$       b)  $b \square a \div c$       c)  $a \div b \times c$       d)  $b - a + c$

Q)16: If "X" stands for add, 'Y' stands for subtract, 'Z' stands for divide and P stands for multiply, then what is the value of  $(7 P 3) Y6X5$

यदि 'X' '+' है, 'Y' '-' है, 'Z' ' $\div$ ' है तथा 'P' 'x' है, तब  $(7 P 3) Y6X5$  का उचित मान निम्न में से क्या है

- a) 5      b) 10      c) 25      d) 20

If A stands for Addition, S stands for Subtraction, M stands for Multiplication, D stands for Division, G for Greater Than and L for Less than, Then which of the following alternatives will be logically correct.

A जमा को दर्शाता है, S घटा को, M गुणा को, D भाग को, 'G' ' $>$ ' को, 'L' ' $<$ ' को तो निम्न में कौन सा विकल्प तार्किक रूप से सही होगा।

Q.17

- A) 16 A 3 M 2 G 16 A 2 M 3
- B) 16 A 3 M 2 L 16 M 2 A 3
- C) 16 M 3 A 2 L 16 A 2 M 3
- D) 16 M 3 A 2 G 16 A 2 M 3

Q.18

- A) 9 M 3 S 7 L 22
- B) 9 M 3 L 7 S 22
- C) 9 S 3 G 7 M 22
- D) 9 S 3 G 7 A 22

Q.19

- A) 56 D 6 S 3 G 29 M 2
- B) 56 S 6 M 3 L 29 A 2
- C) 56 A 6 D 3 L 29 S 2
- D) 56 A 6 D 3 G 29 S 2

Q.20

- A) 8 D 2S 7G 11
- B) 8 A 2M 7L 11
- C) 8 A 2M 7G 11
- D) 8 D 2 M 7L 11

## SYMBOL RELATIONSHIP

### ANSWER KEY

Q. No	Answer
1.	A
2.	A
3.	D
4.	B
5.	C
6.	A
7.	B
8.	C
9.	D
10.	A
11.	C
12.	A
13.	A
14.	C
15.	D
16.	B
17.	C
18.	A
19.	D
20.	C

Something may be classified into one group because they belong to the same category. There are other things that do not belong to the category. There are four types of question:-

- (i) Words representing 4 digits are the same except for one.
- (ii) Some figures problem
- (iii) Some groups of letters
- (iv) Numbers belonging to one group may be given for finding out an odd one.

Example :-

Pick out odd one

Q1. A) car      b) Scooter      c) Bus d) Bicycle

Answer:- (d)

Bicycle, because the other three are automobiles.

Q2. A) 369      b) 246      c) 123      d) 478

Answer:- (d)

478, is the answer because the rest of the numbers are formed by multiplying the first number by 2 and 3.

### ODD ONE OUT (Classification)

Select the one which is different from other three responses:-

निम्न में उस विकल्प को ढूँढें जो अन्य तीन से भिन्न है-

Q.1: a) 9 b) 18 c) 117 d) 134

Q.2 a) 120 b) 136 c) 150 d) 240

Q.3 a) Bangalore b) Wrist watch c) Bracelet d) Ring  
a) चूड़ी b) घड़ी c) ब्रेसलेट d) अंगूठी

Q.4 a) p b) J c) A d) N

Q.5 a) TVXZ b) ZBDF c) FHJL d) JLMO

Q.6 a) Idlimaker b) Pressure Cooker c) Pan d) Mixer Grinder

Q.7 a) Stable b) Hole c) Sty d) Canoe

Q.8 a) Quotation b) Duty c) Tax d) Invoice

Q.9 a) Spinach b) Potato c) Carrot d) Ginger.  
a) पालक b) आलू c) गाजर d) अदरक

Q.10 a) FKEBQ b) ADXAT c) FTZEM d) APDQL

## CLASSIFICATION

## ANSWER KEY

Q. No	Answer
1.	D
2.	C
3.	D
4.	A
5.	D
6.	D
7.	D
8.	A
9.	A
10.	B



There are three possible relationships between two different classes or sets, one may contain the other, the two may intersect, or the two may be totally separate. These relationships can be represented graphically

दो वर्गों या समुच्चयों में तीन संबंध हो सकते हैं, या दोनों में कुछ समान हो सकता है या दोनों में कुछ संबंध नहीं है

इन्हें इस प्रकार प्रदर्शित किया जा सकता है-

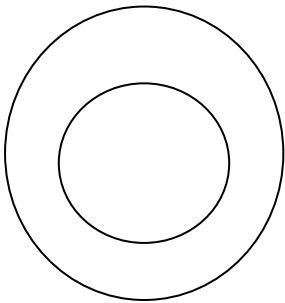

Means that class contain all members of the other.

एक समुच्चय पूर्णतः दुसरे समुच्चय का हिस्सा है

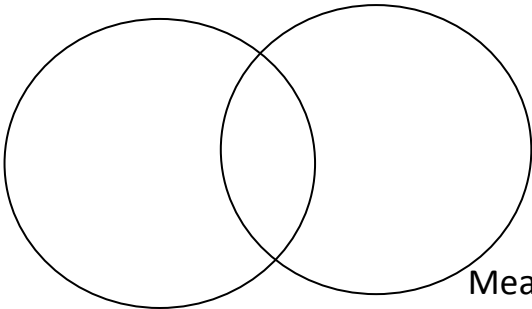

Means that each class has some members common

दोनों समुच्चयों में कुछ भाग समान है

Means that two classes have no members in Common.

दोनों समुच्चयों में कुछ भी समान नहीं है

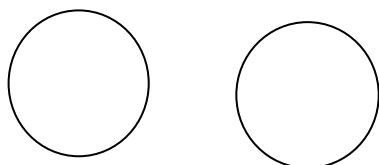

Example Question:-

Which of the following diagrams best depicts the relationship among the given / sets.

निम्न चित्रों में से कान सा दिए हुए वर्गों के मध्य सम्बन्ध दर्शाता है।

Q.1:- Lions , Tigers , Bears

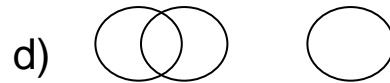
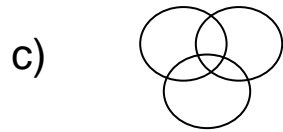
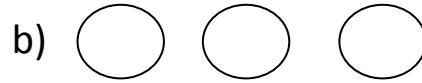
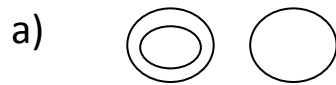

Answer:- (b)

उत्तर:- (b)

### Logic / Explanation

It is easy to see that this group contains three separate classes.

No lions are either tigers or bears, and no tigers are bears.

स्पष्टीकरण: यह तीनों अलग समुच्चय हैं, न तो शेर, बाघ हो सकता है न ही भालू, इनमें कोई संबंध नहीं है

अतः उत्तर (b) सही उत्तर है।

Q.2 : People, Cook, Adult men.

व्यक्ति, खानसामा, व्यस्क

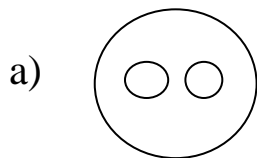

(b)

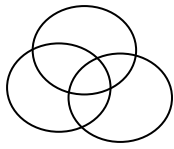

(c)

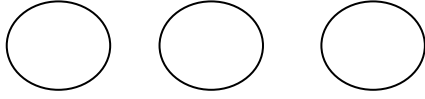

(d)

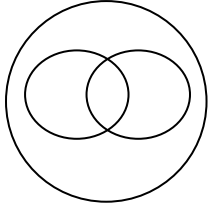

Answer:- (d) उत्तर:- (d)

Explanation:- All cooks and all adults men belong to the same class of people. So both will be the part of big circle of people. Since some but not all cooks are adult men and some adult men are not cooks, so cooks and adult men are intersecting.

स्पष्टीकरण: संभवतः सभी खानसामा व्यस्क नहीं हो सकते लेकिन क्योंकि इनमें कुछ समान हो सकते हैं इसीलिए यह प्रतिच्छेदित चित्र के रूप में होंगे।

और चूंकि यह दोनों ही व्यक्ति हैं इसीलिए यह एक बड़े समुच्चय का हिस्सा हैं इसीलिए सही उत्तर (d) है।

Which of the following diagrams best depicts the relationship among the give class / sets.

निम्न में से कौन सा चित्र दिए गए वर्गों में संबंध को दर्शाता है-

Q.1: Society, Family, Friends

समाज, परिवार, मित्र

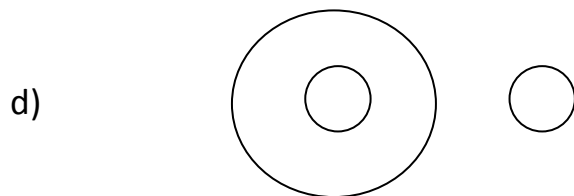
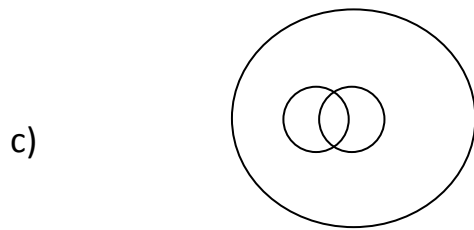
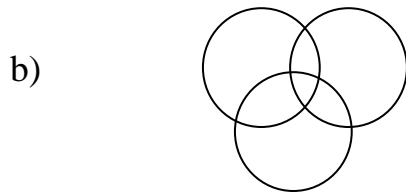
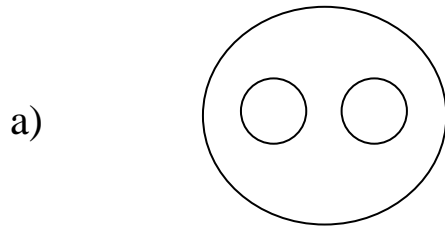

Q.2: School, Students, Parents

विद्यालय, छात्र, अभिभावक

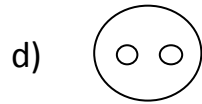
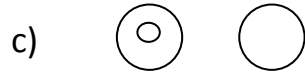
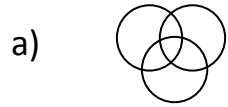

Q.3: Dancers, Singers, Entertainers

नृतक, गायक, मनोरंजक

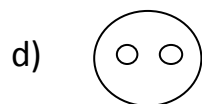
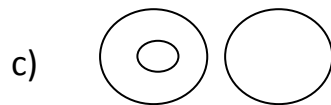
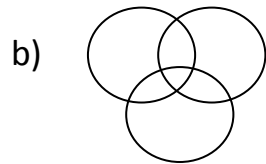
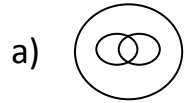

Q.4: Salt, Pepper, Things derived from plants

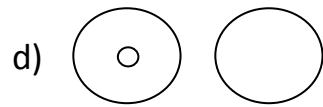
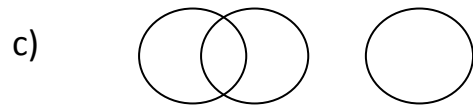
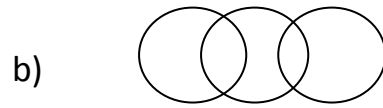
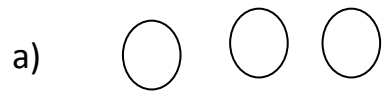

Q.5: Napkins , White Objects, Things made up of paper.

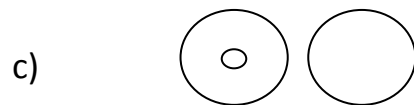
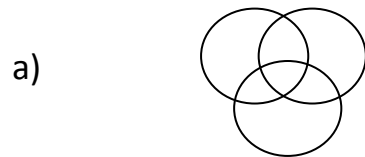

Q. No	Answer
1.	A
2.	B
3.	A
4.	D
5.	A

### EXERCISE SET-II

Q.1: In the figure given below, the no. of Rural, Educated, Female, Government Servants is:-

दिए गए चित्र में, ग्रामीण, शिक्षित, महिलाओं और सरकारी नौकरी करने वालों की संख्या है-

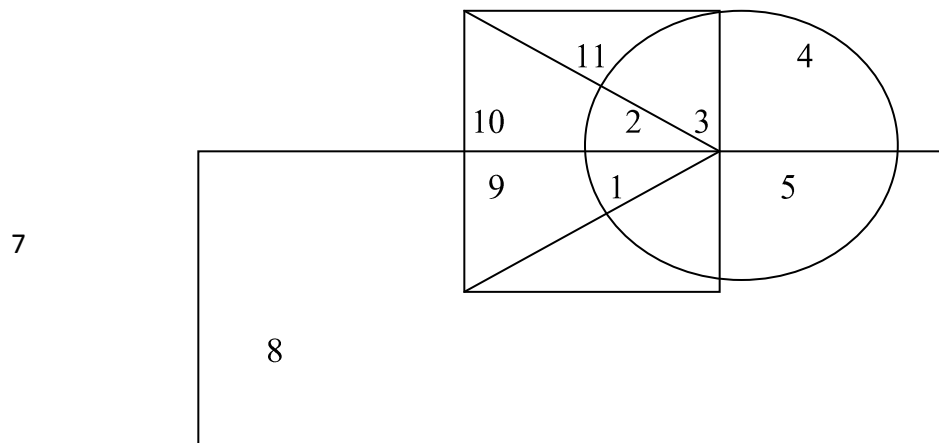

Rectangle , Female , Circle = Rural, Square = Educated , Triangle = Government Servants

आयत-महिला, वृत्त-ग्रामीण, वर्ग- शिक्षित , त्रिभुज-सरकारी नौकरी

- a) 1                      b) 8                      c) 3                      d) 2

Q.2: Which no. indicates teacher who are neither doctor nor engineer  
 वह संख्या बताओ जो उस अध्यापक को इंगित करती है जो न तो डाक्टर है न इंजीनियर

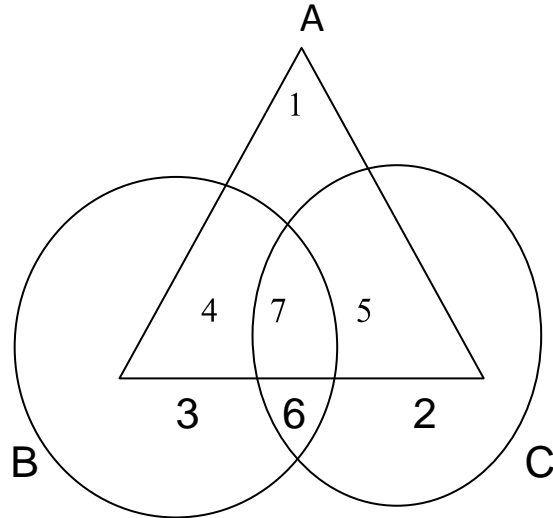

A = Engineer , B= Doctor, C= Teacher

A=अभियंता B= डॉक्टर C= अध्यापक

- a) 1      b) 7      c) 2      d) 6

Q.3: Which no. indicates Vegetarian Non- flying Birds?

कौन सी संख्या शाकाहारी, न उड़ने वाले पक्षी को व्यक्त करती है-

P = Bird (पक्षी), Q = Non Flying (न उड़ने वाला), R = Vegetarian (शाकाहारी)

- a) 2      b) 3      c) 4      d) 7

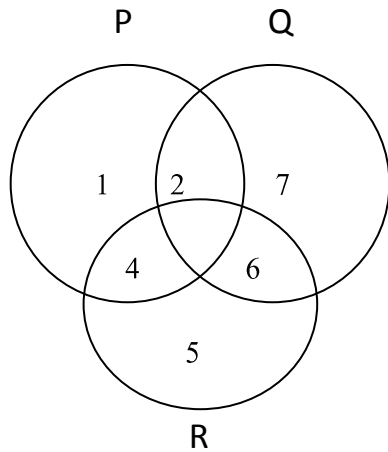



Q.4 : Which one of the following diagrams best depicts the relationship among Lion, Deer and Animal.

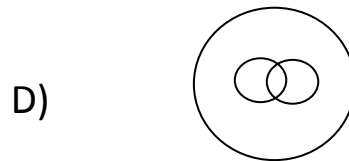
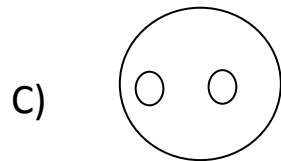
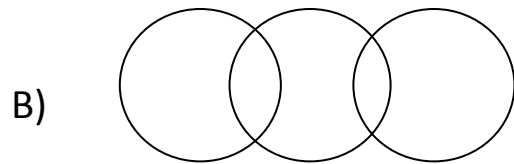
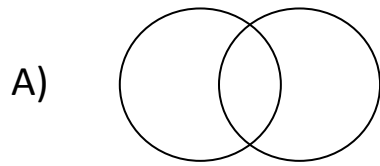

उपरोक्त में से कौन सा चित्र, शेर, हिरण व जन्तु में सही संबंध को प्रदर्शित करता है।

Q.5: Which no. indicates female, naughty, musicians and student?

कौन सी संख्या शरारती, संगीतज्ञ, छात्रा को दर्शाता है

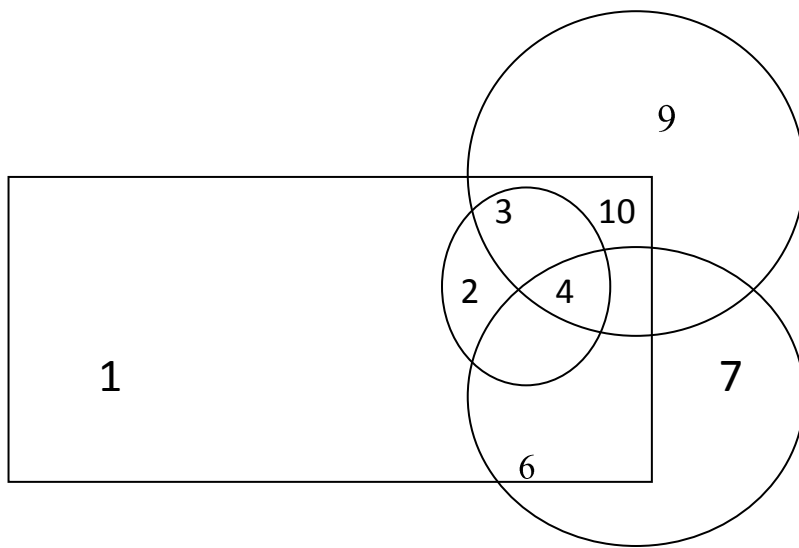

A = Female , B = Naughty C = Musician D = Student

A = महिला B = शरारती C = संगीतज्ञ D = छात्र

- a) 2      b) 3      c) 5      d) 4

ANSWER KEY:

Q. No	Answer
1.	A
2.	B
3.	B
4.	C
5.	D

### CODING DECODING

Coding is a secretive language which is used to change the representation of actual term / word / value. This coded language can be formed by:-

1. Moving letters one or more step forward or backward
2. Substituting numbers for letters or vice-versa.
3. Writing the letters of the given word in reverse order in part or in whole.
4. Replacing the letters in their natural series by same positioned letters in their reverse series.
5. Mirror images can also be used.

**Example.1:-**

A	B	C	D	E	F	G	H	I	J	K	L	M
1st			5 <sup>th</sup>				10 <sup>th</sup>					
N	O	P	Q	R	S	T	U	V	W	X	Y	Z
	15 <sup>th</sup>					20 <sup>th</sup>					25 <sup>th</sup>	



If RESULT is coded as 798206, LET will we coded as

- a) 680                      b) 092                      c) 096                      d) 608

Answer :- (c) The letters are coded by numbers, and to code the given word , select the respective coded numbers:

RESULT === Letters

798206 === Code

So LET code will be

LET == Letters

096 == Code.

Example. 2:- SKIPPING over letters in formed direction or backward direction.

If INDIA is written as 9, 16, 7, 13, 6, How can be write CANADA

- 1) 3, 1, 12, 1, 4, 1    2) 3, 2, 15, 4, 8, 6    3) 3, 1, 15, 1, 4, 1    4) 2, 3, 17, 9, 10, 7

Answer :- D

Here                      I N D I A                                      LETTER

Alphabetically I N D I A

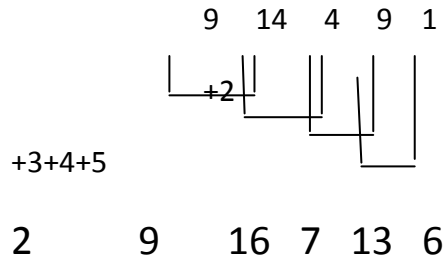

So C A N A D A can be written as :-

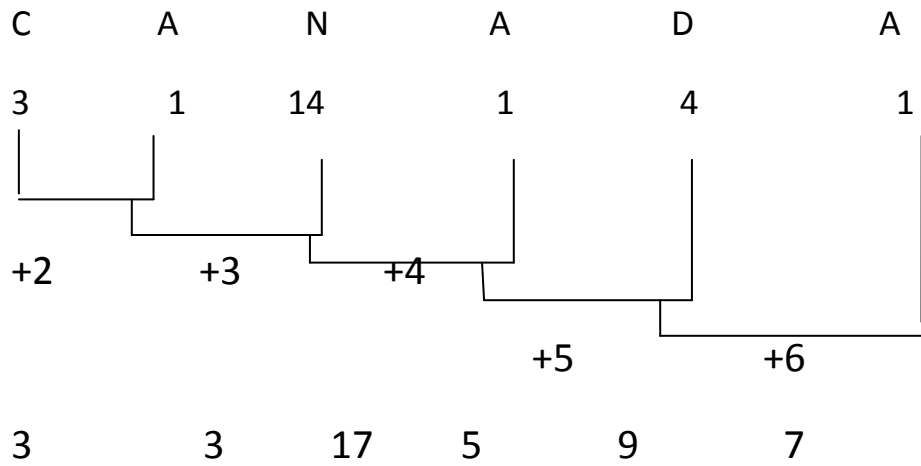

## EXERCISE

Q.1: In a coded language Q U A L I T A T I V E is written as T A U L A T I T E V.  
How is

L O G I C A L written in the same language:-

- a) L A G I C A L
- b) O L I G A C L
- c) M G O C I L A
- d) K G O C I L A

1) यदि कूट भाषा में Q U A L I T A T I V E को T A U L A T I T E V लिखा जाता है। इसी कूट भाषा में L O G I C A L को कैसे लिखा जाएगा?

- 2) L A G I C A L
- 3) O L I G A C L
- 4) M G O C I L A
- 5) K G O C I L A

Q.2: I F C O N T R I B U T E is written as E T B U I R N T O C how is P O P U L A R I S E

Written in that code:

- a) E S R I A L P U O P
- b) E S I R A L U P O P
- c) O P U P A L I R E S
- d) P O U P L A I R S E

2) यदि I F C O N T R I B U T E को एक कूट भाषा में E T B U I R N T O C लिखा जाता है, तो उस कूट भाषा में P O P U L A R I S E को क्या लिखा जाएगा?

- a) E S R I A L P U O P

- b) ESIRALUPOP
- c) OPUPALIRES
- d) POUPLAIRSE

Q.3: If DENMARK is written as 5, 6, 15, 14, 2, 19, 12 , How can EGYPT be written

in that code :-

- a) 5, 7, 25, 16, 20
- b) 6, 8, 26, 17, 21
- c) 10, 14, 25, 20, 21
- d) 4, 6, 24, 15, 20

3) यदि DENMARK को एक कूट भाषा में 5, 6, 15, 14, 2, 19, 12 , लिखा जाता है तो EGYPT को कैसे लिखा जाएगा:

- a) 5, 7, 25, 16, 20
- b) 6, 8, 26, 17, 21
- c) 10, 14, 25, 20, 21
- d) 4, 6, 24, 15, 20

Q.4 : If MOBILITY = 46293937 then EXAMINATION = ?

- a) 45038401854
- b) 56149512965
- c) 57159413955
- d) 67250623076

4) यदि MOBILITY = 46293937 तो EXAMINATION = ?

Q.5: If DISTANCE is written as EKVXFTJM then how would PRESENT be written in the same code:-

- a) IDUJLAO  
QTHWJTA
- b) RCIBVZT
- c) EKTRACQ
- d)

Q.6: In a certain code ' hi li min' means ' Rajni is a girl' and ' chi min hic' means ' Rajesh is a

boy' and ' li tic hic' means ' he is a boy'. What is the code for BOY?

6) एक कूट भाषा में ' ही ली मिन ' का अर्थ है 'रजनी एक लड़की' और 'चि मिन हिक' का अर्थ है 'वह एक लड़का' कूट भाषा में 'लड़का' है:

- |        |        |
|--------|--------|
| क) ली  | ख) मिन |
| ग) पिक | घ) टिक |

Q.7 : In a certain code INTELLIGENCE is written as LIG INTELENC, how will

MULTIFACETED be written in that code:-

- a) FACETED MULTI b) T EDMULTIFACE  
c) FACEMULTITED d) DETECAFITLUM

7) यदि कूट भाषा में INTELLIGENCE को LIG INTELENC लिखा जाता है तो MULTIFACETED कैसे लिखा जाएगा?

- a) FACETED MULTI b) T EDMULTIFACE  
c) FACEMULTITED d) DETECAFITLUM

Q.8: If JUNE is coded as NXP, how will STAY be coded in the same manner :

- |          |          |
|----------|----------|
| a) WW CZ | b) W VCZ |
| c) WWDB  | d) VWZC  |

8) यदि एक कूट भाषा में JUNE को NXP लिखा जाता है तो STAY को कैसे लिखेंगे?

- |          |          |
|----------|----------|
| a) WW CZ | b) W VCZ |
| c) WWDB  | d) VWZC  |

Direction Q.9 & Q.10 : In a certain code:-

- 1) Pod na joc means 'very bright boy'
- 2) Tam nu pod means 'the boy comes'
- 3) Na per ton means : 'keep the doll'
- 4) Joc ton su means 'very good goll'

Q.9: Which word is used for 'bright' in this code ?

- a) Joc                      b) pod                      c) ton                      d) na

Q.10: For the above question which statement can be left out to find answer /

- a) Only (1)              b) only (2) c) only (3) d) (3) and (4)

प्रश्न 9 और प्रश्न 10 के लिए निर्देश: कूट भाषा में

- 1) 'पोड ना जोक' का अर्थ है 'बहुत होशियार लड़का '
- 2) ' टेम नु टोन' का अर्थ है 'लड़का आया'
- 3) 'ना पर टान' का अर्थ है 'गुड़िया को रख'
- 4) 'जोक टोन सु' का अर्थ है 'बहुत अच्छी गुड़िया'

9) कूट भाषा में 'होशियार' का क्या अर्थ है?

- a) जोक              b) पोड  
c) टोन                      d) ना

10) उपरोक्त कथन में कौन सा कथन उत्तर (निष्कर्ष) पर पहुँचने के लिए जरूरी नहीं है:

- a) केवल (1)              b) केवल (2)              c) केवल (3) d) (3) and (4)



**ANSWER KEY:**

Q. No	Answer
1.	D
2.	A
3.	B
4.	B
5.	D
6.	D
7.	C
8.	A
9.	D
10.	B

**DIRECTION**

A man or a vehicle changes direction after covering some given distance. Direction is changed many times. You are asked to determine in which direction from the starting point a man or vehicle is. Sometimes you are asked to work out the distance:-

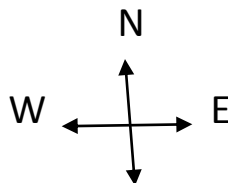

Example :-

A boy rode his bicycle northwards, then turned left and rode one Km and again turned left and rode one Km and again turned left and rode 2 Kms. He found himself exactly one Km west of his starting point ? How far did he ride northwards initially ?

Solution :-

Starting Point is A. the boy rode from A to B, then to C and finally upto D. Since D lies to the west of A and So the distance  $AB = CD = 2$  kms.

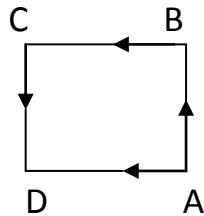

Answer :- 2 Kms.

### EXERCISE

Q.1: Shilpi walks 6 km towards south from her house. Then she turns right and walk 6 km, then

she again turns to right and walks 2 km, then again turns to her right and walks for another

2 km, then she takes a turn to her left and walks 7 km. How far is she from her house?

- a) 5 km NW                      b) 5 km NE                      c) 3 km NW                      d) 3 km NE

शिल्पी एक बिंदु (अपने घर ) से 6 कि. मी. दक्षिण की ओर जाती है, फिर दाईं ओर मुड़ कर 6 कि.मी. चलती है, फिर दाईं ओर मुड़ कर 2 कि.मी., फिर दाईं ओर मुड़ 2कि.मी. की दूरी तय करती है। फिर वह बाईं ओर मुड़ कर 7 कि.मी. की दूरी तय करती है। वह अपने घर से कितने किलोमीटर दूर है।



- a) 5 कि.मी. NW      b) 5 कि.मी. NE      c) 3 कि.मी. NW  
d) 3 कि.मी. NE

Q.2: I go to 5 km East then turn right and go 8 km. Then I turn left and go 5 km and then I turn left and go 8 km. At what distance am I from starting point.

- a)16 km      b) 0 km      c) 13 km      d) 10 km

Q.3: A watch reads 5.30. If the minute hand points east, in which direction will the hour hand

Point:

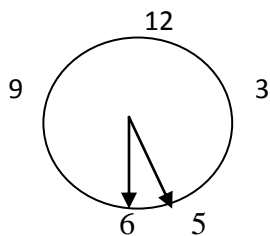

- a)NE      b) NW      c) SE      d) SW

एक घड़ी में 5.30 का समय है। यदि मिनट की सुई पूरब की ओर चलती है तो घंटे की सुई किस दिशा में होगी

- a)NE      b) NW      c) SE      d) SW

Q.4 : One morning after sun rise Rishel was standing facing a pole. The shadow of the pole fell exactly to his right, which direction was he facing?



- a) North                      b) South                      c) East                      d) West

एक प्रातः, सूर्योदय के बाद, रिशेल एक 'पोल' की ओर मुंह करके खड़ा है। 'पोल' की छाया उसके दाईं ओर पड़ रही है। रिशेल का मुंह किस दिशा में है

- a) उत्तर                      b) दक्षिण                      c) पूरब                      d) पश्चिम

Q.5: A man is facing North-East, he turns  $90^\circ$  in clockwise direction and then  $135^\circ$  in the anticlockwise direction. Which direction is he facing now?

- a) North – East    b) South – East    c) North                      d) South

5) एक व्यक्ति उत्तर-पूरब दिशा में मुँह करके खड़ा है। वह घड़ी की सुई की गति की दिशा में  $90^\circ$  मुड़ता है फिर घड़ी की सुई की गति की विपरीत दिशा में  $135^\circ$  मुड़ता है। अब वह किस दिशा की ओर मुँह करके खड़ा है?

- a) उत्तर-पूरब    b) दक्षिण – पूरब    c) उत्तर                      d) दक्षिण

Q.6: If East is called North – East, South is called North-East, what will North be called?

- a) South West    b) East                      c) West                      d) South-East

6) यदि पूरब को उत्तर-पश्चिम कहते हैं, दक्षिण को उत्तर-पूरब तो उत्तर को क्या कहेंगे?

- a) दक्षिण- पश्चिम    b) पूरब                      c) पश्चिम                      d) दक्षिण- पूरब

Q.7: a man is performing yoga with his head down legs up his face is towards the EAST. In which direction will his left hand be--



- a) East                      b) West                      c) South                      d) North.

7) एक व्यक्ति योग क्रिया कर रहा है, उसका सिर नीचे और पैर ऊपर की ओर है, उसका मुख पूरब की ओर है तो उसका बायां हाथ किस ओर होगा?

- a) पूरब    b) पश्चिम    c) दक्षिण    d) उत्तर

Q.8: Four people stationed at the four corners of a square piece as shown in figure. B starts Crossing the field diagonally. After walking half the distance, he turns to right, walks Some distance and turns left. Which direction is B facing now?

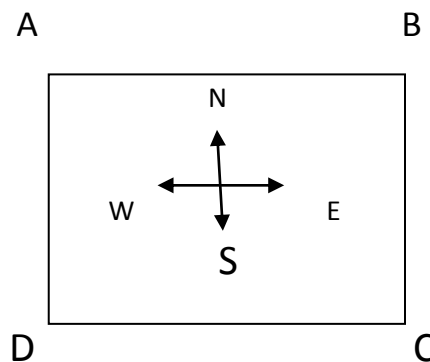

- a) North East                      b) North West                      c) South East    d) South West

8) एक वर्गाकार खेत के टुकड़े के चारों कोनों पर 4 आदमी खड़े हैं, जैसा की चित्र में दिखाया गया है B खेत को तिरछा पार करने लगता है और आधी दूरी तय करने के बाद वह दाईं ओर मुड़ जाता है और कुछ दूर चलने के बाद वह बाईं ओर मुड़ जाता है। B का अब किस दिशा की ओर (मुख) है।

- a) उत्तर-पूरब    b) उत्तर-पश्चिम    c) दक्षिण-पूरब    d) दक्षिण-पश्चिम

Q.9: At 6.30 am morning Richa started walking positioning her back towards sun. After some time she turned left, then turned right and again towards left. In which direction is she going now?

- a) East                      b) West                      c) South                      d) North

प्रातः 6.30 बजे रिचा सूर्य की ओर पीठ करके चलना शुरू करती है। कुछ समय बाद वह बाईं ओर मुड़ जाती है, फिर वह पहले दाईं ओर फिर बाईं ओर मुड़ जाती है। अब वह किस दिशा में चल रही है?

- a) पूरब    b) पश्चिम    c) दक्षिण    d) उत्तर

Q.10: Two buses start moving from opposite points on a main road, 100 km apart. The first bus 'X' runs for 25 kms and takes a right turn and then runs for 15 kms. It turns then to left and again runs for 15 kms. It then turns left and takes the direction back to reach the main road. In the mean time other bus 'Y' has run only for 40 kms along the main road. What would be the distance between the two buses at this point?

- a) 30 km                      b) 35 km                      c) 40 km                      d) 45 km

10) दो बसे एक मेन सड़क पर 100 मीटर की दूरी पर खड़ी हैं और विपरीत दिशा में चलती हैं। पहली बस 'X' 25 कि. मी. चलती है और दाईं ओर मुड़कर 15 कि. मी. की दूरी तय करती है, एक बार फिर बाईं ओर मुड़ती है और मुख्य सड़क के लिए चली जाती है। दूसरी तरफ बस मुख्य सड़क पर 40 कि. मी. चलती है दोनों बसों के बीच की दूरी बताएं

- a) 30 कि. मी                      b) 35 कि. मी                      c) 40 कि. मी                      d) 45 कि. मी

**ANSWER KEY:**

Q. No	Answer
1.	A
2.	D
3.	A
4.	B
5.	C
6.	A
7.	D
8.	D
9.	C
10.	C

**BLOOD RELATION**

Q.1: 'A' is the son of 'M' whose father is the brother of B. B, is the son of 'E', who is a Doctor. How is 'M' related to E.

- a) Uncle    b) Brother    c) Cousin Brother    d) Brother – in – law

'A' 'M' का बेटा है, जिसके पिता B के भाई हैं B, E का बेटा है, जो एक डॉक्टर है 'M', E से किस प्रकार संबंधित है।

- a) अंकल    b) भाई    c) चचेरा भाई    d) जीजा

Q.2 : A woman 'A' tells her granddaughter 'C' about her only child 'B'. 'B' is married to 'D' and 'D' has son 'E' who is two years old. How is 'C' related to 'E'?

- a) Aunt    b) Cousin    c) Brother    d) Sister

एक औरत 'A' अपनी पोती 'C' को बताती है कि 'B' उसकी अकेली संतान है। 'B' का विवाह 'D' से हुआ है और 'D' का एक बेटा 'E' है जो केवल 2 वर्ष का है। 'C', 'E' से किस प्रकार संबंधित है।

- a) आंटी    b) चचेरा    c) भाई    d) बहन

Q.3 Looking at a photograph my son cried for her that she was the only sister of my maternal uncle. How am I related to her?

- a) Mother    b) cousin    c) self    d) Sister

एक चित्र को देख कर मेरा बेटा रो कर बोला - वह मेरे मामा की अकेली बहन थी। मैं उससे किस प्रकार संबंधित हूँ ।

- a) माता    b) चचेरी बहन    c) स्वयं    d) बहन

Q.4: A family has a man, his wife, their four sons and their wives. The family of every son also has 3 sons and 1 daughter. Find out the total no. of male members in the whole family.

- a) 8    b) 12    c) 17    d) 23



एक परिवार में एक आदमी है उसकी औरत है, उसके चार बेटे और उनकी पत्नियाँ हैं। हर बेटे के परिवार में तीन बेटे और एक बेटी है। परिवार में कुल पुरुषों की संख्या बताएं।

- a) 8                      b) 12                      c) 17                      d) 23

Q.5 : Pointing to a man, a woman said : “ His mother is the only daughter of my mother .”  
How is the woman related to the man?

- a) Mother                      b) daughter                      c) Sister                      d) Grand daughter

एक आदमी को देख कर एक औरत ने कहा कि उसकी माँ मेरी माँ की अकेली बेटी है। उस औरत का उस आदमी से संबंध बजाएं।

- a) माता                      b) बेटी                      c) बहन                      d) पोती / देवती

Q.6: Rajan is the brother of Sachin and Manik is the father of Rajan, Jagat is the brother of Priya and Priya is the daughter of Sachin. Who is the uncle of Jagat?

- a) Rajan                      b) Sachin                      c) Manik                      d) Can't Say

राजन, सचिन का भाई है और मानिक राजन का पिता है, जगत प्रिया का भाई है और प्रिया सचिन की बेटी है। जगत का अंकल कौन है।

- a) राजन                      b) सचिन                      c) मानिक                      d) कह नहीं सकते

Q.7: A and B are brothers. C and D are Sisters. A's son is D's brother. How is B related to C?

- a) Father                      b) Brother                      c) Grandfather                      d) Uncle

A और B भाई हैं, C और D बहनें हैं। . A का बेटा D का भाई है। B, C से किस प्रकार संबंधित है।

- a) पिता                      b) भाई                      c) दादा / नाना                      d) अंकल

Q.8: A is the son of B and C is the sister of B.

- If : (i)  $A + B$  Means A is the father of B  
(ii)  $A - B$  means A is the wife of B  
(iii)  $A \times B$  means A is the brother of B  
(iv)  $A \div B$  means A is the Daughter of B

If  $A - C + B$ , which of the following statement is true ?

- a) A is the mother of B    b) B is the daughter of A  
C) A is the Aunt of B        d) A is the sister of B

A,B का बेटा है और C,B की बहन है

- यदि : (i)  $A + B$  का मतलब है कि A ,B का पिता है  
(ii)  $A - B$  का मतलब है कि A , B की पत्नी है  
(iii)  $A \times B$  का मतलब है कि A , B का भाई है  
(iv)  $A \div B$  का मतलब है कि A , B की बेटी है

यदि  $A - C + B$ , है तो निम्न में से कौन उपयुक्त है

- a) A ,B की माता है                      b) B , A की बेटी है  
c) A ,B की आंटी है                      d) A ,B की बहन है

ANSWER KEY:

Q. No	Answer
1.	C
2.	D
3.	A
4.	C
5.	A
6.	A
7.	A
8.	A

### BLOOD RELATION TEST

## SET –II

Q.1 : There are six children playing volley ball namely, A, B, C, D, E and F. A and E are sisters.

F is the brother of E. C is the only daughter of A's aunt. B and D are the sons of the sister

of C's mother. How is C related to F?

- a) Daughter      b) Sister      c) Aunt      d) Cousin

A,B,C,D, E और F छह बच्चे क्रिकेट खेल रहे हैं। का भाई है। की चाची की इकलौती बेटी है। तदनुसार का से क्या संबंध है?

- a) बेटी      b) बहन      c) चाची      d) चचेरा भाई

Q.2: A woman pointing to a photograph says "This man's son's sister is my mother – in - law". How is the woman's husband related to the man in the photograph?

- a) Grandson      b) Son      c) Son in Law      d) Nephew

एक महीला ने एक फोटोग्राफ (चित्र) की ओर इशारा करते हुए कहा, "इस व्यक्ति की बहन मेरी सास है।" फोटोग्राफ में दिखाए व्यक्ति का उस महिला के पति से क्या संबंध है?

- a) धेवता      b) पुत्र      c) दामाद      d) भतीजा

Q.3: Harbir while introducing Jaspreet to her husband said " His brother's father is the only son

of my grandfather". How is Harbir related to Jaspreet?

- a) Aunt      b) Sister      c) niece      d) Mother

हरबीर ने अपने पति से जसप्रीत का परिचय कराते हुए कहा कि उसके भाई के पिता मेरे दादाजी के इकलौते पुत्र हैं। हरबीर का जसप्रीत से क्या संबंध है?

- a) चाची      b) बहन      c) भतीजी      d) माता

Q.4: A woman introduces a man as the son of the brother of her mother. How is the man related to her ?

- a) Son                      b) Uncle      c) Cousin      d) Grandson

एक महीला ने एक आदमी का परिचय अपनी माँ के भाई के पुत्र के रूप में करवाया। आदमी का महिला से क्या संबंध है?

- a) पुत्र      b) मामा      c) ममेरा भाई      d) पौत्र

Q.5: A is the father of C and D is the son of B. E is the brother of A, if C is the sister of D, how is B related to E.

- a) Daughter              b) Brother in Law      c) Husband              d) Sister in law

‘A’, ‘C’ के पिता है और ‘D’, ‘B’ का पुत्र है। E, A के भाई हैं। अगर C, D की बहन है तो B और E का आपस में क्या संबंध है?

Q.6: Read the statements below:-

- (i) M is the brother of N  
(ii) B is the brother of N, and  
(iii) M is the brother of D.

Which of the following statements is definitely true?

- a) N is the brother of B  
b) N is the brother of D  
c) M is the brother of B  
d) D is the brother of M

निम्न कथन पढ़ें:

- (i) M, N का भाई है

(ii) B ,N का भाई है और

(iii) M ,D का भाई है

निम्न कथनों में से कौन से कथन निश्चित रूप से सही हैं:

a) N ,B का भाई है।

b) N ,D का भाई है।

c) M , B का भाई है।

d) D ,M का भाई है।

Q.7: Rati is the daughter of my brother's son. If my brother has only one sibling. How is Rati related to my brother's wife.

a) Niece    b) Daughter    c) Granddaughter    d) Sister in Law

रति मेरे भाई के बेटे की बेटी है। अगर मेरे भाई का केवल एक सगा भाई/ बहन है तो रति और मेरे भाई की पत्नी में क्या संबंध है?

1) भतीजी

2) बेटी

3) पोती

4) भाभी

Q.8: C is A's father's nephew. D is A's cousin but not the brother of C. How is D related to C.

a) Father

b) Sister

c) Mother

d) Aunt

C,A के पिता का भतीजा है। D,A का संबंधी है पर C का भाई नहीं है। D और C किस प्रकार संबंधित है।

1) पिता

2) बहन

3) माता

4) बुआ

Q.9: If : (i) A +B Means A is the father of B

(ii) A – B means A is the wife of B

- (iii)  $A \times B$  means A is the brother of B  
(iv)  $A \div B$  means A is the Daughter of B

If  $A - C + B$ , which of the following statement is true ?

- b) A is the mother of B    b) B is the daughter of A  
D) A is the Aunt of B                      d) A is the sister of B

निम्न कथन पढ़ें:

- 1)  $A + B$  का अर्थ है “ A B का पिता है”  
2)  $A - B$  का अर्थ है “ A B की पत्नी है”  
3)  $A \times B$  का अर्थ है “ A B का भाई है”  
4)  $A \div B$  का अर्थ है “ A B का बेटी है”

अगर  $A - C + B$ , हो तो कौन सा कथन सही है-

- a) A ,B की माता है                      b) B , A की बेटी है  
c) A , B की मौसी है                      d) A ,B की बहन है

Q.10: Pointing towards a girl in the picture, Sarita said, “ She is the mother of Meha whose father is my son” How is Sarita related to girl in Picture?

- a) Mother in Law                      b) Aunt                      c) Cousin                      d) Sister

सरीताने एक फोटोग्राफ (चित्र) की ओर इशारा करते हुए कहा, “यह नेहा की माँ है जिसके पिता मेरा बेटा है। सरीता और चित्र में दिखाई गई लड़की में क्या संबंध है?

- a) सास    b) मौसी    c) चचेरी बहन    d) बहन

**ANSWER KEY:**

Q. No	Answer
1.	D
2.	A
3.	C
4.	C
5.	D
6.	C
7.	C
8.	B
9.	A
10.	A

## RANKING TEST



Ranking is based on the arrangement of things in a particular order. The arrangement may be on the basis of their position, size, age etc.

### POSITION SERIES TEST :

In this series, questions are asked about the positions of persons from up or down, or from left or right etc. Some important types are;-

- a) In a line girl Advaita's position from left is  $10^{\text{th}}$  while Trishala's position from right is  $16^{\text{th}}$ . When they interchange their position Trishala's position becomes  $20^{\text{th}}$  from left then what will be the position of Advaita from the right :-

A  $10^{\text{th}}$  (ADVAITA).                      ←  $16^{\text{TH}}$  (TRISHALA). B

### AFTER INTERCHANGE

A  $10^{\text{th}}$  → .                      ←  $16^{\text{TH}}$  . B

9 girls + Trishala

Advaita + 15 girls

Since, Advaita's new position after interchange is  $20^{\text{th}}$  from the left:

Therefore total no. of girls in the

$$\text{Line} = 20 + 15 = 35$$

Hence, Trishala's position from the right  $= (35 - 10) + 1 = 26^{\text{th}}$ .



Q.1: Five girls participated in an education competitions:-

1. Pratibha ranked higher than Sarita
2. Sarita ranked higher than Ritika
3. Pratibha ranked lower than Gurpreet
4. Kavita ranked between Pratibha and Sarita

Who ranked the highest?

- a) Kavita                      b) Pratibha                      c) Gurpreet                      d) Ritika

पाँच लड़कियों ने एक शिक्षा संबंधी प्रतियोगिता में भाग लिया-

- 1) प्रतिभा का वरियता क्रमांक सरिता से अधिक है।
- 2) सरिता का वरियता क्रमांक रितिका से अधिक है।
- 3) प्रतिभा का वरियता क्रमांक गुरप्रीत से कम है।
- 4) कविता का वरियता क्रमांक प्रतिभा और सरिता के बीच है।

इन कथनों के आधार पर किस वरियता क्रम सबसे अधिक है

- A) कविता                      B) प्रतिभा                      C) गुरप्रीत                      D) रितिका

Q.2: In a group of six students, Nitin is heavier than Mahesh but lighter than Nandu. Ketan is lighter than Mahesh but he is not as lighter as Ramesh. If Nandu is lighter than Amit, then who is the lightest?

- a) Mahesh                      b) Ketan                      c) Ramesh                      d) Nandu

छह छात्रों के समूह में, नितिन महेश से भारी है परन्तु नन्दु से हल्का है। केतन का भार महेश से कम है। केतन का भार महेश से कम है परन्तु वह रमेश जितना हल्का नहीं। अगर नन्दु अमित से हल्का है तो सबसे कम भार किसका है?

- A) महेश                      B) केतन                      C) रमेश                      D) नन्दु

Q.3: In a row of plants, a plant is 16<sup>th</sup> from either end of the row. How many trees are there in the Row?

a) 32

b) 30

c) 31



पौधों की क्यारी में एक पौधा 16 स्थान पर है क्यारी के दोनों तरफ से गिनने पर। इस क्यारी में कितने पौधे हैं?

a) 32

b) 30

c) 31

d) 16

Q.4: In a row of boys , Deepak is 7<sup>th</sup> from left and Madhur is 12<sup>th</sup> from right. If they interchange their positions, Deepak becomes 22<sup>nd</sup> from the left. How many boys are there in the row?

a) 19

b) 31

c) 33

d) 18

लड़कों की एक पंक्ति में दीपक बाएँ और से 7 स्थान पर है और मधुर दाँएँ और से 12 स्थान पर है। अगर वह अपना स्थान बदल ले तो दीपक बाँएँ और से 22 स्थान पर है। इस पंक्ति में कितने लड़के हैं?

a) 19

b) 31

c) 33

d) 18

Q.5: In a class of 36 students the rank of Ramesh is 18<sup>th</sup> from top. What will be his rank from bottom?

a) 19

b) 17

c) 18

d) 20

36 छात्रों की कक्षा में रमेश का शीर्ष से वरीयता क्रमांक 18 है। रमेश का वरीयता क्रमांक कक्षा के निम्न स्तर से उसका क्रमानुसार स्थान क्या होगा?

a) 19

b) 17

c) 18

d) 20

Q.6: Shruti and Preeti are ranked 7<sup>th</sup> and 11<sup>th</sup> respectively in a class of 31 students. What will be their respective ranks from bottom of class?

a) 20<sup>th</sup> and 24<sup>th</sup>

b) 21<sup>th</sup> and 25<sup>th</sup>

c) 21<sup>st</sup> and 26<sup>th</sup>

d) 26<sup>th</sup> and 20<sup>th</sup>

श्रुति और प्रीति 31 विद्यार्थियों की एक कक्षा में क्रमशः सातवें और ग्यारहवें स्थान पर हैं। कक्षा के निम्न स्तर से उनके क्रमानुसार स्थान क्या होंगे?



**ANSWER KEY:**

Q. No	Answer
1.	A
2.	C
3.	C
4.	C
5.	A
6.	B
7.	B
8.	D

### DICE TYPE TEST

Q.1: Observe the dots on the faces of a dice in the figures given below and find how many dots are on the opposite faces which have four dots.

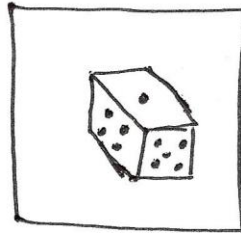
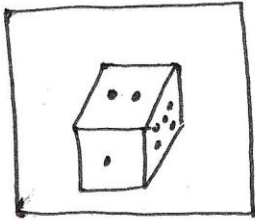

- (A) 2    (B) 3    (C) 5    (D) 6

Q.2: On the basis of figures of dice find what is the number opposite to the number '6' on the Face?



- (A) 1    (B) 2    (C) 3    (D) 4

ANSWER KEY:

Q. No	Answer
1.	A
2.	A

## SYLLOGISM

### (EXAMPLE)

Q.1:     Statements:    I     Some Politician is social workers.  
                          II     All doctors are social workers

          Conclusion:    I     Some doctors are politicians  
                          II     Some social workers are doctors as well as politicians

- a) Both conclusion I and II follow
- b) Only I follow
- c) Only II follow
- d) Neither conclusion I nor II follows

Q.2:     Statements:    I     Some Chairs are tables.  
                          II     Some tables are TV.

          Conclusion:    I     Some chairs are T.V.  
                          II     Some TV are chairs  
                          III    All the T.V. is table  
                          IV    All the tables are chairs

- a) Only II and IV follows
- b) Only I and IV follows
- c) Only IV
- d) None of these

Q.3:     Statements:    I     All the phones are papers  
                          II     All the papers are calculators.

          Conclusion:    I     All the calculators are papers  
                          II     All the phones are calculators  
                          III    All the papers are phones  
                          IV    Some calculators are phones.

- a) All follows
- b) Only I and II follows
- c) Only II and IV follows
- d) None of these

Q.4:     Statements:    I     All men are vertebrates  
                          II     Some Mammals are vertebrates.

          Conclusion:    I     All men are vertebrates  
                          II     Some vertebrates are mammals  
                          III    All vertebrates are men  
                          IV    All mammals are men.

- a) Only II follows
- b) Only IV follows
- c) Only I and III follows
- d) None of these

कथन

1. कुछ कुर्सियाँ मेजें है
2. कुछ मेजें T.V. है

निष्कर्ष:-

1. कुछ कुर्सियाँ T.V है
  2. कुछ T.V कुर्सियाँ है
  3. सभी T.V मेजें है
  4. सभी मेजें कुर्सियाँ
- A) केवल 2 तथा 4 ठीक है
- B) केवल 1 तथा 4 ठीक है
- C) केवल 4 ठीक है
- D) इनमें से कोई नहीं

कथन

सभी फोन पेपर है

सभी पेपर केलकूलेटर है

निष्कर्ष:-

1. सभी केलकूलेटर पेपर है
2. सभी फोन है
3. सभी पेपर फोन है
4. कुछ केलकूलेटर फोन है

- A) सभी ठीक हैं
- B) केवल 1 तथा 2 ठीक है
- C) केवल 2 तथा 4 ठीक है
- D) इनमें से कोई नहीं

कथन:

सभी मनुष्य कशेरुकी है

कुछ स्तनधारी कशेरुकी है

निष्कर्ष:-

- 1 सभी मनुष्य स्तनधारी है
  - 2 कुछ कशेरुकी स्तनधारी है
  - 3 सभी कशेरुकी मनुष्य स्तनधारी है
  - 4 सभी स्तनधारी मनुष्य है
- A) केवल निष्कर्ष 2 ठीक है
- B) केवल निष्कर्ष 4 ठीक है
- C) निष्कर्ष 1 तथा 2 ठीक है
- D) इनमें से कोई नहीं



**ANSWER KEY:**

Q. No	Answer
1.	D
2.	D
3.	C
4.	A

## PASSAGE BASED MCQ

Directions:-

A,B,C,D,E,F and G are seven kids playing in the garden. They are wearing a clothes of colours—black, blue, white, green, pink, yellow and brown. Out of the seven, three are girls. No girl is wearing either black, yellow or brown. D's sister F is wearing pink while he is wearing brown. A is wearing blue, while his sister B is not wearing green. E is wearing yellow, while his best friend G is a boy.

Q.1: What colour is B wearing?

- a) Green                      b) Pink                      c) Brown                      d) None of these

Q.2: What colour is G wearing?

- a) Black                      b) Blue                      c) White                      d) Green

Q.3: What colour is C wearing?

- a) Black                      b) Green                      c) White                      d) None of these

Q.4: What colour are the sister of A and D wearing?

- a) Pink & Green              b) Pink & Yellow              c) White & Green              d) White & Brown

Q.5: Which group is denoting only Girls?

- a) BCE                      b) BEF                      c) BCF                      d) None of these

Q.6: Which group is denoting only boys?

- a) ADEF                      b) ADEG                      c) ADBG                      d) None of these

Solution:- STEP –I

Draw the table from the given passage

KIDS	COLOUR OF CLOTHES	SEX
A	BLUE	BOY
B	WHITE	GIRL
C	GREEN	GIRL
D	BROWN	BOY
E	YELLOW	BOY
F	PINK	GIRL
G	BLACK	BOY

## गद्यांश पर आधारित प्रश्न

A,B,C,D,E,F और G सात बच्चे एक बाग में खेल रहे हैं। उन्होंने काले, नीले, सफेद, हरे, गुलाबी, पीले और भूरे रंग के कपड़े पहने हुए हैं। उन सात में से तीन लड़कियां हैं। कोई भी लड़की काले पीले और भूरे रंग के कपड़े पहने हुए नहीं है D की बहन F ने गुलाबी रंग के कपड़े पहने हुए है जबकि D ने भूरे रंग के कपड़े पहने हुए है A ने नीले, जबकि उसकी बहन B ने हरे रंग के कपड़े नहीं पहने E ने पीले रंग के जबकि उसका दोस्त G लड़का है।

1. B ने कौन से रंग के कपड़े पहने हुए है?

(A) हरे (B) गुलाबी (C) भूरे (D) इनमें से कोई नहीं

2. G ने कौन से रंग के कपड़े पहने हुए है?

A) काला (B) नीला (C) सफेद (D) हरा

3. C ने कौन सा रंग पहना हुए है?

A) काला (B) हरा (C) सफेद (D) इनमें से कोई नहीं

4. A और D की बहनों ने कौन सा रंग पहना हुआ है

(A) गुलाबी और हरा (B) गुलाबी और पीला (C) सफेद और हरा (D) सफेद और भूरा

5. कौन सा समूह केवल लड़कियां दर्शाता है।

(A) BCE (B) BEF (C) BCF (D) इनमें से कोई नहीं

6. कौन सा समूह केवल लड़के दर्शाता है।

(A) ADEF (B) ADEG (C) ABDG (D) इनमें से कोई नहीं

Hint:-

गद्यांश में दी गई जानकारी के अनुसार सारिणी बनाइए

बच्चे	रंग(कपड़े)	लिंग
A	नीला	लड़का
B	सफेद	लड़की
C	हरा	लड़की
D	भूरा	लड़का
E	पीला	लड़का
F	गुलाबी	लड़की
G	काला	लड़का

उत्तर: 1.( D) 2.( A) 3.( B) 4.( D) 5.( C)

**PASSAGE**

**I**

There are five persons A, B, C, D and E. One of them is a doctor, one is an engineer another one is an executive. C and E are unmarried ladies and do not work. None of the ladies in engineer or doctor. These is a married couple in which D is the husband. B is neither an engineer nor an executive and is a male friend of A.

Q.1: Who is the Doctor?

- a) A            b) D            c) B            d) C

Q.2: Who is the executive?

- a) B            b) A            c) D            d) C

Q.3: Who is the wife of D?

- a) C            b) A            c) D            d) E

Q.4: Who is the Engineer?

- a) D            b) A            c) B            d) C

Q.5: The three ladies are :

- a) A, B and E            b) C, D and B            c) B, A and C            d) A,C and E

Q.6: Which is the married couple?

- a) AD            b) BD            c) CD            d) DE

A,B,C,D,E पाँच व्यक्ति हैं। एक डॉक्टर, एक इंजिनियर, एक कार्यकारिणी हैं। और अविवाहित महिला हैं और कार्यरत नहीं हैं। कोई भी महिला डॉक्टर या इंजिनियर नहीं हैं। C एक E विवाहित जोड़ा है जिसमें D पति है। B न ही इंजिनियर न ही कार्यकारिणी है और A के पुरुष दोस्त है।

1) डॉक्टर कौन है?

(1) A                      (2) B,                      (3) D                      (4) C

2) कार्यकारिणी कौन है?

(1) B                      (2) A                      (3) D                      (4) C

3) D की पत्नी कौन है?

(1) C                      (2) A                      (3) E                      (4) B

4) इंजिनियर कौन है?

(1) D                      (2) A                      (3) B                      (4) C

5)तीन महिलाएं है:

(1) A, BE                      (2) C, DB,                      (3) B AC                      (4) C

6) विवाहित जोड़ा है:

(1) A D                      (2) B D                      (3) CD                      (4) D E

ANSWER KEY:

PASSAGE-I

Q. No	Answer
1.	B (2)
2.	A (1)
3.	C (3)
4.	D (4)
5.	D (4)
6.	C (3)

**PASSAGE**  
**II**

Some words are given in Column I. These words are written in a code language in column II. The code equivalents of the words given in column I and II are not necessarily in the corresponding order. Choose the correct code for the words from the given alternatives.

S.NO.	COLUMN I	COLUMN II
1	pod na joc	very bright boy
2	tan nu pod	the boy comes
3	nu per ton	keep the doll

Q.1: Which word will be code for word doll

- a) Ton                      b) na                      c) joc                      d) per

Q.2: Which word will be the code for word keep?

- a) Joc                      b) per                      c) pod                      d) tan

Q.3: Which word will be code for Boy?

- a) Nu                      b) sa                      c) pod                      d) tan

Q.4: Which word will be code for word bright?

- a) Pod                      b) tan                      c) nu                      d) na

Q.5: Which word will be the code for word ' the' ?

- a) Nu                      b) tan                      c) per                      d) sa

Q.6: Which word will be the code for word 'very'?

- a) Pod                      b) joc                      c) na                      d) sa

## PASSAGE II

कॉलम 1 और कॉलम 11 में गुप्त भाषा में लिखा है। इन कोड भाषा में कॉलम 1 में कूट भाषा और कॉलम 11 में उसका रूपंतरण दिया गया है। कूट भाषा का सही अर्थ दिए हुए प्रश्नों में मिलाएं-

क्रम संख्या	कॉलम 1	कॉलम 11
1	पोड ना जोक	बहुत होशियार लड़का
2	तान नू पोड	वह लड़का आया
3	नू पर टोन	वह गुड़िया रखो
4	जाक तान सू	बहुत अच्छी गुड़िया
5	सा पोड टोन	गुड़िया लड़का है



1) 'गुड़िया' का कोड कूट भाषा में क्या है?

(A) टोन (B) ना (C) जोक (D) पर

2) 'लड़के' का कोड कूट भाषा में क्या है?

(A) नू (B) सा (C) पोड (D) टेन

3) कौन सा शब्द कूट भाषा में 'होशियार' के लिए प्रयोग किया गया है?

(A) पोड (B) टेन (C) नू (D) जोक

4) 'रखना' के लिए कूट भाषा में कौन सा शब्द प्रयोग किया गया है?

(A) जोक (B) पर (C) पोड (D) टेन

5) 'वह' के लिए कूट भाषा में क्या शब्द है?

(A) नू (B) टेन (C) पर (D) सा

6) 'बहुत' के लिए कूट भाषा में क्या शब्द है?

(A) पोड (B) जोक (C) ना (D) सा

ANSWER KEY:

PASSAGE-II

Q. No	Answer
1.	A
2.	C
3.	D
4.	B
5.	A
6.	B

**PASSAGE – RELATION PUZZLE**

In a family A is the son of B. C who is a sister of B has a son D and a daughter E. F is the maternal uncle of D but he is unmarried and has only one sister. Answer the queries about their relationship.

Q.1: How is A related to D?

- a) Cousin                      b) Nephew                      c) Uncle                      d) Brother

Q.2: How is E related to F?

- a) Sister                      b) Daughter                      c) Niece                      d) Mother

Q.3: How many nephews does F have?

- a) 1                      b) 2                      c) 3                      d) None

Q.4: How is D related to B?

- a) Sister                      b) Brother                      c) Cousin                      d) Brother in law

Q.5: How many nephews does B have?

- a) 1                      b) 2                      c) 3                      d) None

Q.6: How is b related to D?

- a) Uncle                      b) Aunt                      c) Father                      d) No-relation

एक परिवार में A,B का बेटा है। C जो कि B की बहन है, का एक बेटा D है और बेटी E है। F,D का मामा है लेकिन वह अविवाहित है और उसकी केवल एक ही बहन है। उनके संबंधों से संबंधित प्रश्नों के उत्तर दें।

1) A,D से किस प्रकार संबंधित है?

- a) चचेरा            b) भतीजा            c) अंकल            d) भाई

2)E,F से किस प्रकार संबंधित है?

- a) बहन            b) बेटी            c) भतीजी            d) माता

3) F के भतीजों की संख्या?

- a) 1            b) 2            c) 3            d) कोई नहीं

4)D,B से किस प्रकार संबंधित है?

- a) बहन            b) भाई            c) चचेरा            d) जीजा

5) B के भतीजों की संख्या?

- a) 1            b) 2            c) 3            d) कोई नहीं

6)B,D से किस प्रकार संबंधित है?

- a) अंकल            b) आंटी            c) पिता            d) कोई संबंध नहीं

**ANSWER KEY:**

Q. No	Answer
1	a
2	c
3	b
4	a
5	b
6	

**PASSAGE --- (Venn Diagram Puzzle)**

There is a sample of young people in a colony. Some of them are employed. Some of them come from rural background. Some of them are hardworking and some are intelligent.

Below given is Venn Diagram , where the circle stands for employed, the square for hardworking, the triangle stands for rural and the rectangle stand for intelligent people study the figure carefully and answer the question followed.

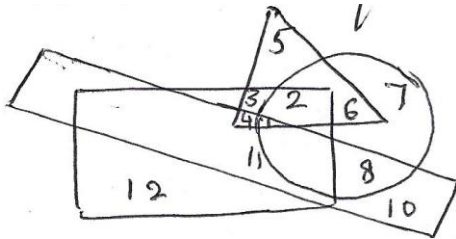

- Q.1 How many people with rural background are employed but they are neither hard working nor intelligent?
- a) 10                      b) 9                      c) 6                      d) 4
- Q.2 How many people with rural background are hard working and intelligent?
- a) 3                      b) 4                      c) 5                      d) 7
- Q.3 How many people with rural background are not intelligent but hardworking and employed?
- a) 1                      b) 2                      c) 3                      d) 4
- Q.4 How many people with rural background are neither intelligent not hardworking and also not employed?
- a) 2                      b) 4                      c) 5                      d) 9
- Q.5 How many people with rural background are neither employed nor intelligent?
- a) 2                      b) 8                      c) 4                      d) 5
- Q.6 How many of them are not from rural background but intelligent so employed but they are not working?
- a) 8                      b) 9                      c) 1                      d) 17

## ANSKER KEY

1(C)

2(B)

3 (B)

4 (C)

5(B)

6(A)

एक कोलोनी में रहने वाले नौजवानों में देखा गया कि कुछ लोग काम करते हैं, जिनमें से कुछ गाँव से संबंधित है, कुछ परिश्रमी है, कुछ बुद्धिमान हैं।

नीचे दिए गए वेन आरेख की मदद से दिए गए प्रश्नों के उत्तर दें वेन आरेख में वृत्त कार्यरत लोगों को, वर्ग परिश्रमी लोगों को, त्रिभुज गाँव से संबंधित व्यक्तियों को दर्शाता है।

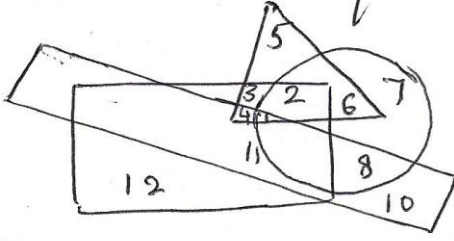

- 1) गाँव से संबंधित कितने व्यक्ति कार्यरत हैं, लेकिन वह न तो परिश्रमी हैं और न ही बुद्धिमान।
  - a) 10
  - b) 9
  - c) 6
  - d) 4
- 2) गाँव से संबंधित कितने परिश्रमी और बुद्धिमान हैं।
  - a) 3
  - b) 4
  - c) 5
  - d) 7
- 3) गाँव से संबंधित कितने व्यक्ति बुद्धिमान तो हैं लेकिन परिश्रमी नहीं हैं
  - a) 1
  - b) 2
  - c) 3
  - d) 4
- 4) गाँव की पृष्ठभूमि वाले न बुद्धिमान ,न परिश्रमी और न ही कार्यरत हैं।
  - a) 2
  - b) 4
  - c) 5
  - d) 9
- 5) गाँव की पृष्ठभूमि वाले कितने लोग न कार्यरत हैं और न ही बुद्धिमान।
  - a) 2
  - b) 8
  - c) 4
  - d) 5
- 6) कितने व्यक्ति गाँव की पृष्ठभूमि से नहीं हैं लेकिन बुद्धिमान हैं इसीलिए कार्यरत तो हैं लेकिन परिश्रमी नहीं हैं।
  - a) 8
  - b) 9
  - c) 1
  - d) 17

ANSKER KEY

1(C)

2(B)

3 (B)

4 (C)

5(B)

6(A)